

roba

roba Baumann GmbH

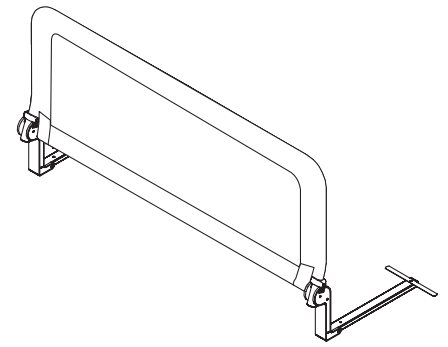

Feldstraße 14
96237 Ebersdorf
0 95 62. 92 21-20
info@roba-kids.com
www.roba-kids.com



1560 Bettschutzgitter . Bed rail

Aufbauanleitung . Assembly Instructions . Instruction d'assemblage . Instrucciones de montaje . Instruções de montagem . Istruzioni di montaggio . Opbouwhandleiding . Byggevejledning . Monteringsanvisning . Asennusohjeet . Monteringsinstruksjoner . Instrukcja montażu . Návod k sestavení . Szerelési útmutató . Skupština Upute . Instrucțiuni de asamblare . Uputstvo za sastavljanje . Montážny návod . Navodila za montažo . Montaj talimati . Οδηγίες Συναρμολόγησης . Руководство по сборке

- DE WICHTIG! - FÜR SPÄTERE VERWENDUNG AUFBEWAHREN - SORGFÄLTIG LESEN!
- UK ATTENTION! - PLEASE STORE FOR FURTHER ENQUIRIES! READ CAREFULLY!
- FR IMPORTANT! - CONSERVER POUR UNE UTILISATION ULTÉRIEURE - LIRE ATTENTIVEMENT!
- ES ¡ATENCIÓN! - GUARDAR PARA UN USO POSTERIOR. - LÉASE DETENIDAMENTE!
- PT IMPORTANTE! - GUARDAR PARA FUTURAS CONSULTAS - LER COM ATENÇÃO!
- IT IMPORTANTE! CONSERVARE PER L'USO FUTURO - LEGGERE CON ATTENZIONE!
- NL BELANGRIJK! - BEWAAR DE HANDLEIDING VOOR LATERE RAADPLEGING! ZORGVULDIG LEZEN!
- DK VIGTIGT! BØR OPBEVARES TIL SENERE BRUG - SKAL LÆSES GRUNDIGT!
- SE VIKTIGT! SPARAS FÖR FRAMTIDA BRUK - MÅSTE LÄSAS NOGA!
- FI TÄRKEÄÄ! - SÄILYÄ MYÖHEMPÄÄ KÄYTTÖÄ VARTEN - LUE TARKKAAVAISESTI!
- NO VIKTIG! - OPPBEVARES FOR SENERE BRUK - MÅ LESES NØYE!
- PL WAŻNE! ZACHOWAĆ NA PRZYSZŁOŚĆ! STARANNIE PRZECZYTAĆ!
- CZ DŮLEŽITÉ! - NÁVOD SI USCHÓVEJTE PRO POZDĚJŠÍ POUŽITÍ! - PEČLIVĚ SI JEJ PROČTĚTE!
- HU FONTOS! - KÉSŐBBI FELHASZNÁLÁSRA ŐRIZZE MEG - GONDOSAN OLVASSA EL!
- HR VAŽNO! - SAČUVATI ZA KASNIJU UPORABU - PAŽLJIVO PROČITATI!
- RO IMPORTANT! - PĂSTRĂȚI PENTRU UTILIZARE ULTERIOARĂ - CITIȚI CU ATENȚIE!
- RS VAŽNO! - ČUVATI ZA KASNIJU UPOTREBU - PAŽLJIVO SVE PROČITATI!
- SK DÔLEŽITÉ! - NÁVOD UCHOVAJTE NA NEŠKORŠIE POUŽITIE - DÔKLADNE SI HO PREČÍTAJTE!
- SI POMEMBNO! - SHRANITE ZA KASNEJŠO UPORABO - TEMELJITO PREBERITE!
- TR ÖNEMLİ!-DAHA SONRA KULLANILMAK ÜZERE DE MUHAFZA EDİNİZ- DİKKATLE OKUYUNUZ!
- GR ΣΗΜΑΝΤΙΚΟ! - ΝΑ ΦΥΛΑΣΣΕΤΑΙ ΓΙΑ ΑΡΓΟΤΕΡΗ ΧΡΗΣΗ - ΝΑ ΔΙΑΒΑΖΕΤΑΙ ΜΕ ΠΡΟΣΟΧΗ!
- RU ВАЖНО: ВНИМАТЕЛЬНО ПРОЧИТАТЕ И СОХРАНИТЕ!



77500-01.14

Service



info@roba-kids.com
www.roba-kids.com

Bei Rückfragen zu diesem Artikel bitte die folgende Art.-Nummer und Kenn.-Nr. angeben:
If you have any questions concerning this article use this item number and identification number:

1560 -

0 10 20 30 40 50 60 mm

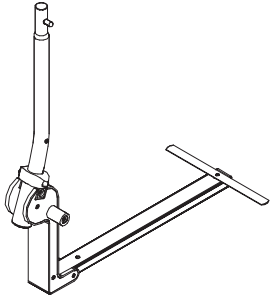
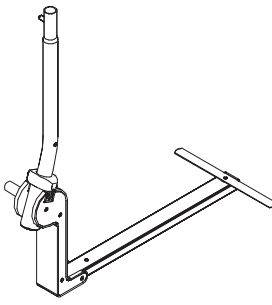
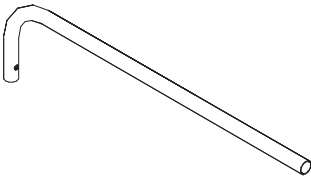
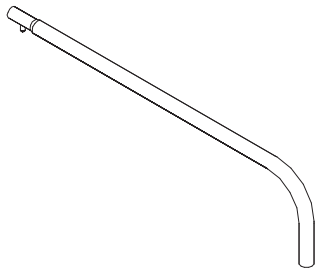
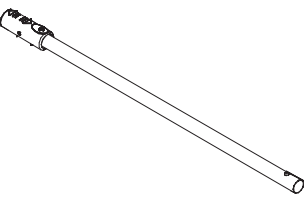
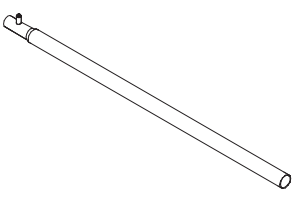
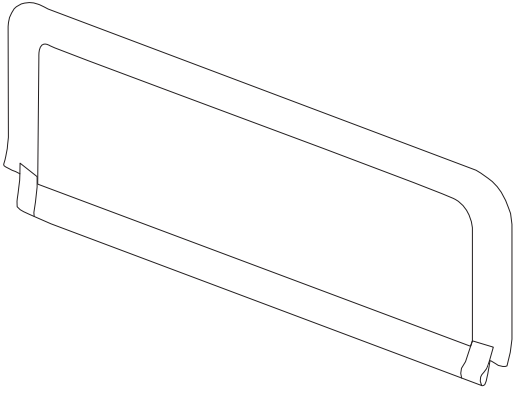

A	B	C	D
1x	1x	1x	1x
			
E	F	G	H
1x	1x	1x	2x
			

1

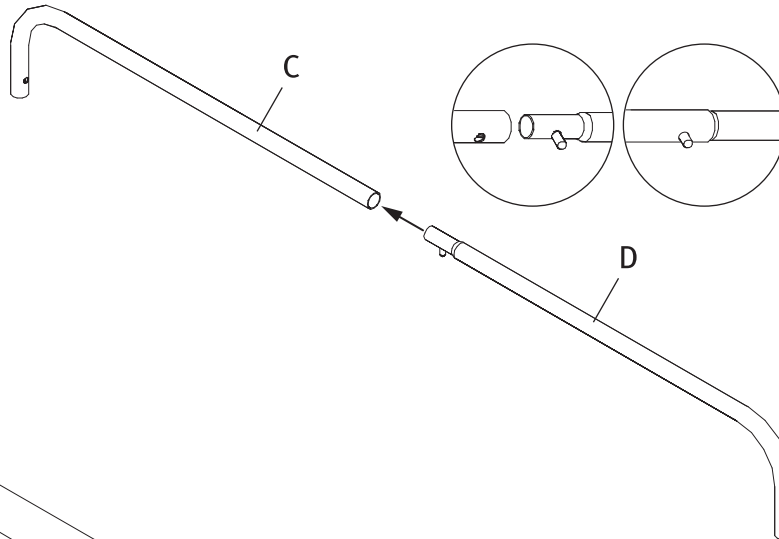

2

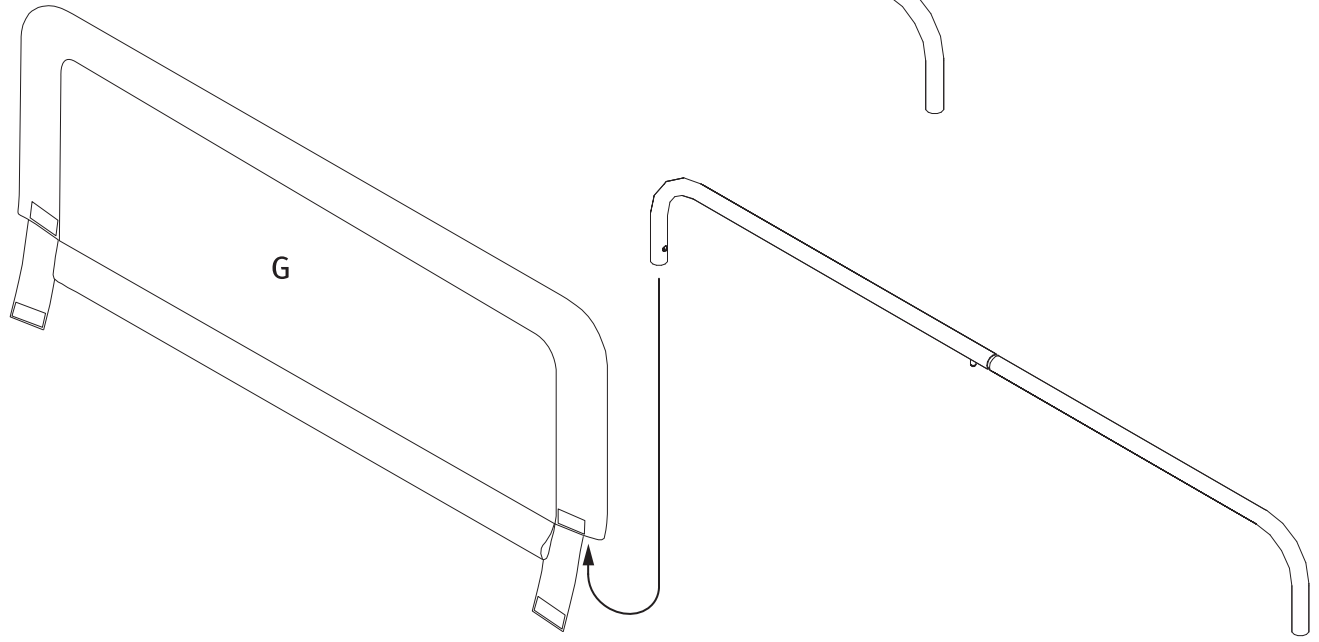

3

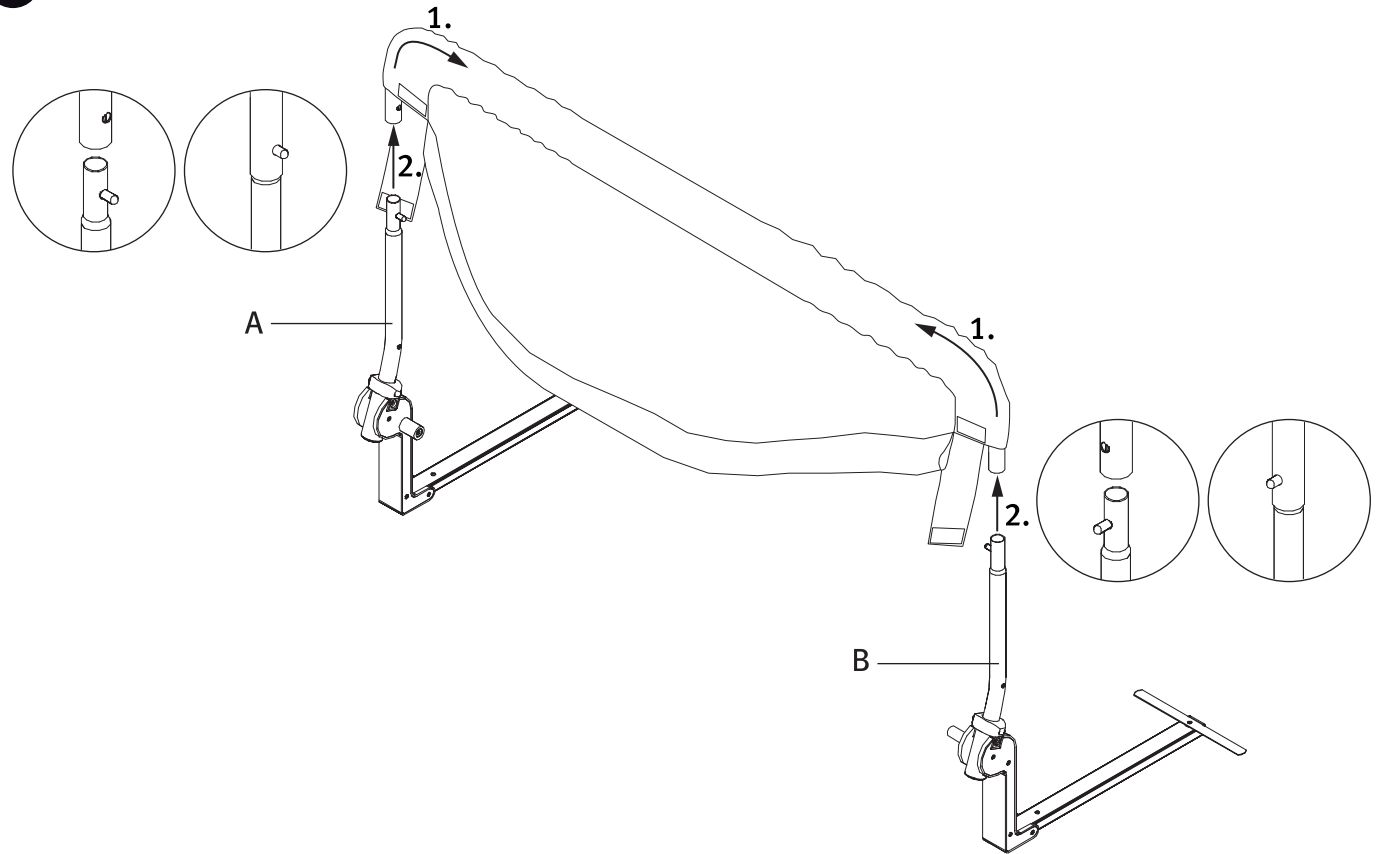

4

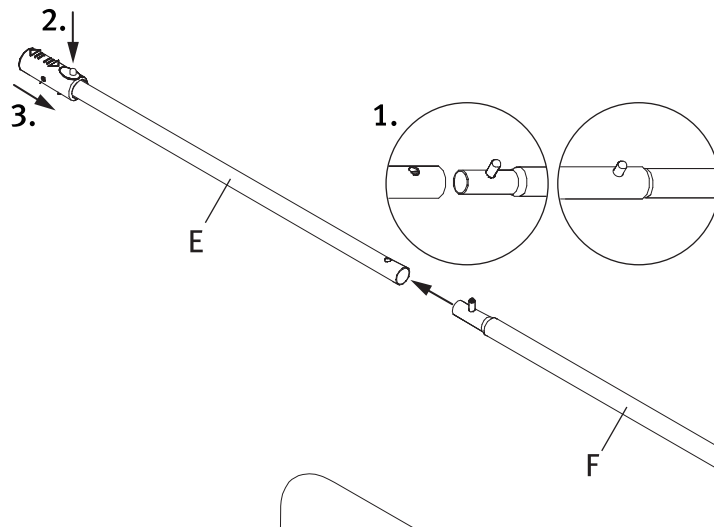

5

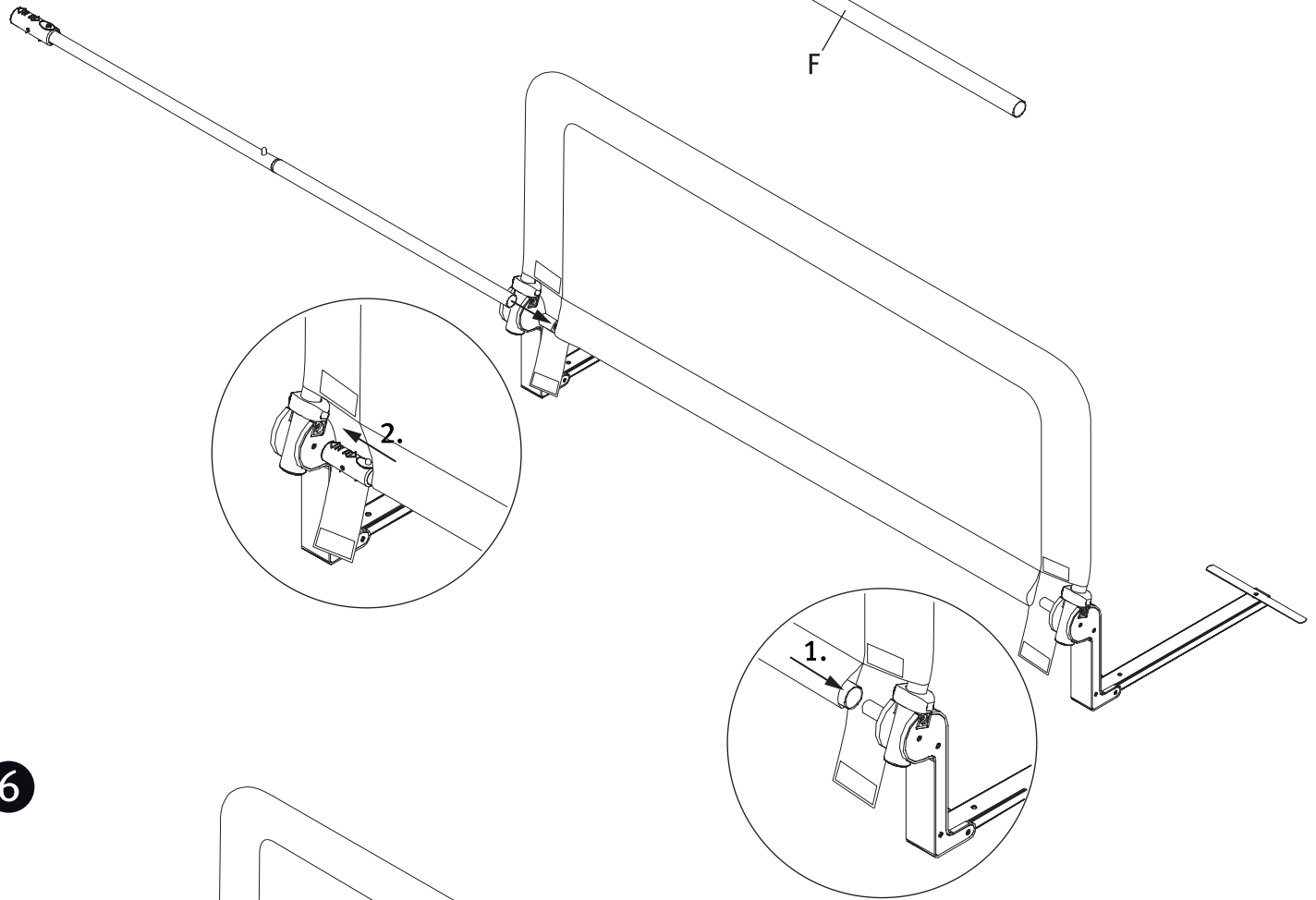

6

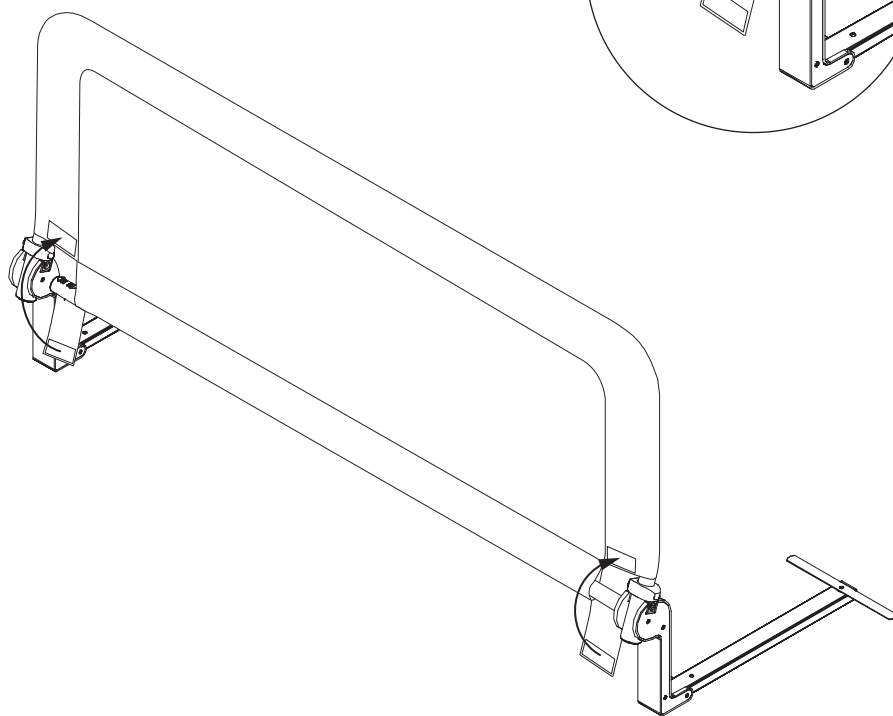

7

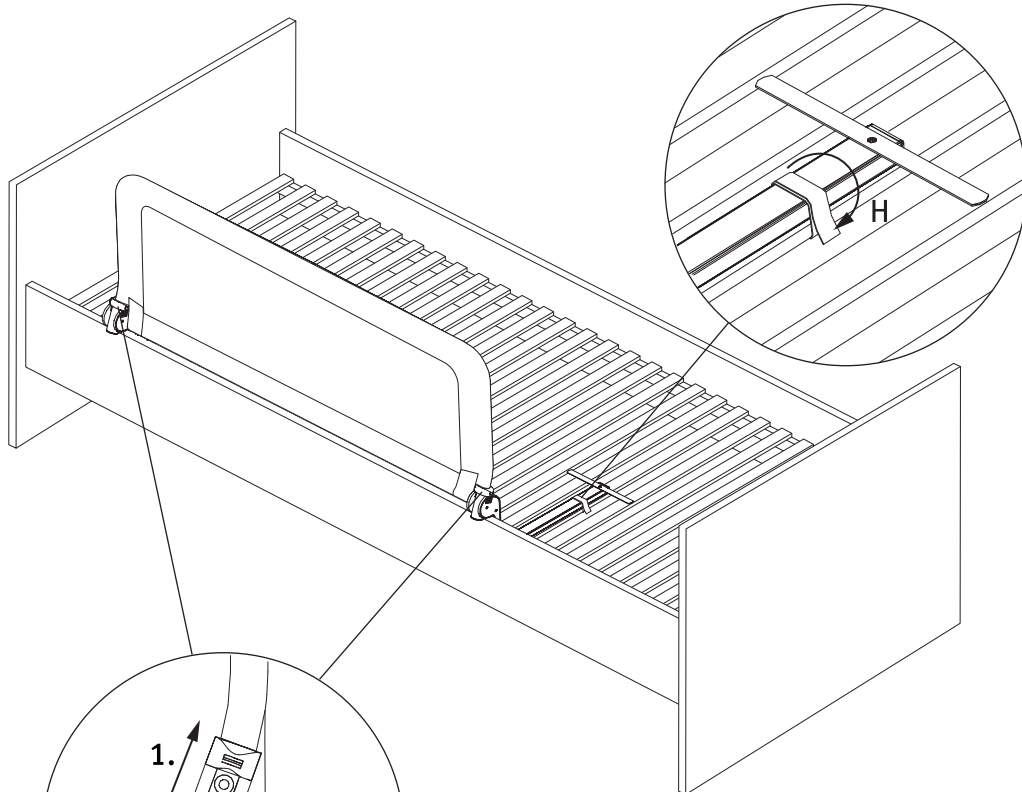

8

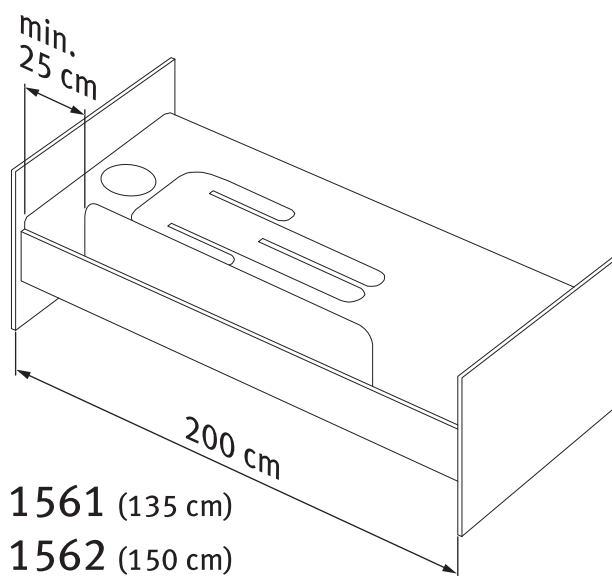
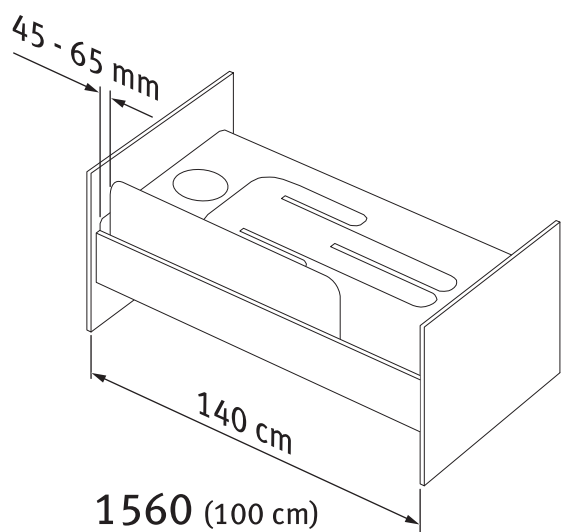
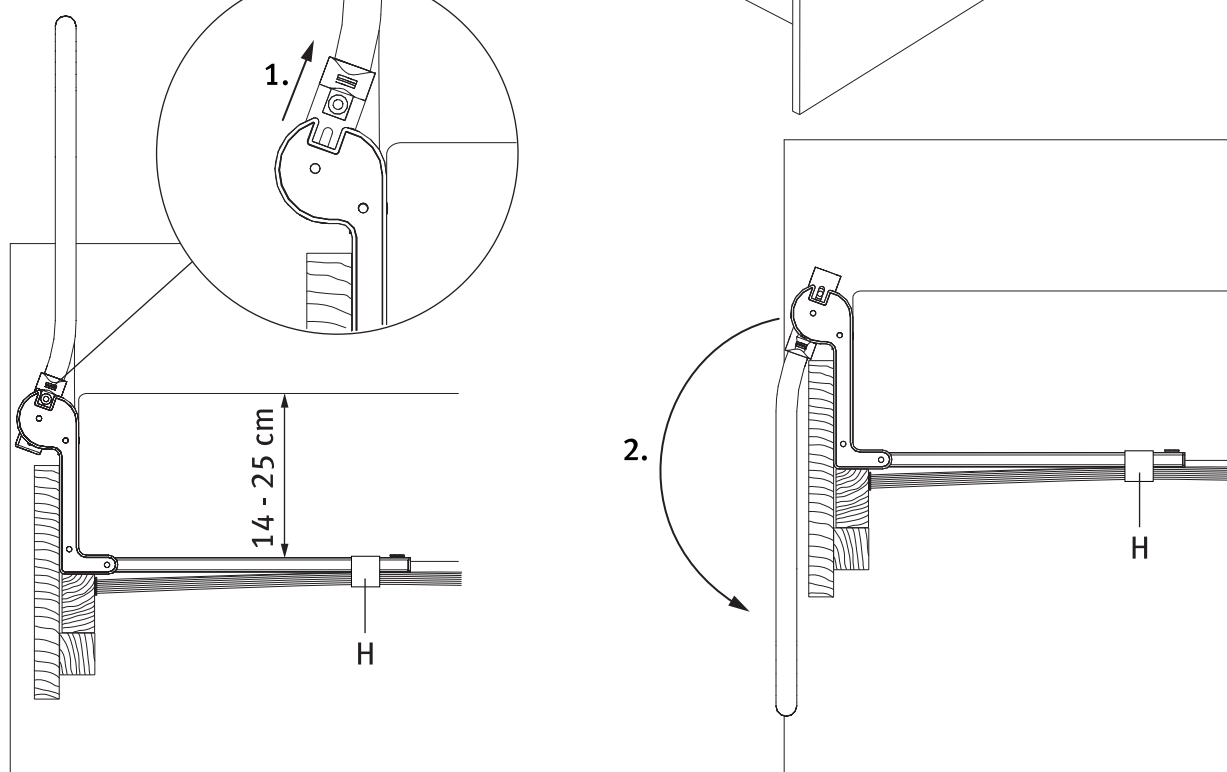

DE Sicherheitshinweise

- Verwenden Sie das Bettschutzgitter nicht, wenn Teile beschädigt oder abgenutzt sind oder fehlen. Überprüfen Sie vor jeder Nutzung die ordnungsgemäße Anbringung. Kontrollieren Sie hierbei den Gesamtzustand, die Klappgelenke sowie die Speervorrichtungen und stellen Sie sicher, dass sich die Stützfüße vollständig unter der Matratze befinden.
- Benutzen Sie den Artikel nur zum vorgesehenen Zweck.
- Der Artikel darf nicht als Kinderbettersatz verwendet werden.
- Dieser Artikel ist zum Schutz Ihres Kindes entwickelt worden und ersetzt nicht die ordnungsgemäße Aufsichtspflicht durch Erwachsene.
- Der Artikel ist kein Spielzeug. Stellen Sie sicher, dass Ihr Kind nicht damit spielt oder es als Kletterhilfe oder Leiter zweckentfremdet.
- Das Bettschutzgitter ist für Matratzenhöhen von 14 - 25 cm geeignet.
- Alle Steckverbindungen der Rohre müssen ordnungsgemäß eingerastet sein.
- Achten Sie darauf, dass das Bettschutzgitter fest zwischen Matratze und Lattenrost angebracht ist und die Stützfüße mit den beiliegenden Klettverschluss mit dem Lattenrost verbunden sind.
- Nicht geeignet für Liegeflächen, die höher sind als 60 cm.
- Geeignet für Kinder von 18 Monaten bis 5 Jahre.
- Nicht für Etagen- und Wasserbetten, Luftmatratzen und Feldbetten geeignet.
- Vergewissern Sie sich, dass das Bett mit dem Bettschutzgitter nicht in der Nähe von offenem Feuer oder starken Hitzequellen, z.B. elektrische Heizstrahler oder Gasöfen, aufgestellt ist.
- Gegenstände, die eine Gefahr für das Ersticken oder Strangulieren darstellen, z.B. Schnüre, Vorhang-/Gardinenkordel usw., dürfen nicht im Bett oder am Bettschutzgitter gelassen werden.
- Benutzen Sie niemals mehr als eine Matratze in Verbindung mit dem Bettschutzgitter.
- Achtung! Um Strangulierungsgefahr vorzubeugen, muss zwischen dem Ende des Kopfteils des Bettes und dem Ende des Bettschutzgitters ein Abstand von mindestens 25 cm (1561/1562) sein. Das Bettschutzgitter sollte so platziert werden, dass die Außenkante des Bettschutzgitters sich auf der Höhe der Schultern Ihres Kindes befindet. 1560: 45 - 65 mm!
- Reinigen Sie die Metall- und Kunststoffteile ausschließlich mit einem feuchten Tuch oder Schwamm. Das abnehmbare Textilteil ist bei 30° C im Schonwaschgang waschbar.

GB Notes on safety

- Do not use the protective bed rail if parts are damaged or worn out or missing. Before each use, check the correct fit, the overall condition, the folding hinges and the locking devices. Make sure that the support feet are completely under the mattress.
- Use the product only for its intended purpose.
- The item must not be used as a spare cot.
- This article is designed to protect your child but does not replace the obligatory supervision of adults.
- The item is not a toy. Make sure that your child does not play with it or misuse it as a climbing aid or ladder.
- The protective bed rail is suitable for mattress heights of 14 - 25 cm.
- All plug-in connections of the pipes must be securely latched.
- Make sure that the bed rail is fixed properly between the mattress and slatted frame, and the support legs are connected with the slatted frame through the enclosed Velcro fastener.
- Not suitable for mattress levels higher than 60 cm.
- Suitable for children from 18 months to 5 years.
- Not suitable for bunk beds, water beds, air mattresses and camp beds.
- Make sure that the bed with the protective rail is not located in the proximity of open fire or strong heat sources such as electric heaters or gas stoves.
- Items that pose a risk of suffocation or strangulation, e.g. cords of drapes and curtains etc., may not be kept close to the bed or protective rail.
- Never use more than one mattress in conjunction with the bed rail.
- Warning! To prevent the risk of strangulation, keep a minimum distance of 25 cm (1561/1562) between the end of the head portion of the bed and the end of the protective rail. The bed rail should be positioned in such a way that the outer edge of the rail is at the height of your child's shoulders. 1560: 45 - 65 mm!
- Clean the metal and plastic parts with a damp cloth or sponge only. The removable fabric part is machine washable at 30°C.

FR Consignes de sécurité

- Ne pas utiliser la barrière de lit si des pièces sont endommagées ou usées ou si elles manquent. Avant chaque utilisation, vérifier que la barrière est bien posée. Contrôler l'état général, les joints pliants ainsi que les dispositifs de verrouillage et s'assurer que les pieds d'appui se trouvent tous sous le matelas.
- N'utiliser l'article que pour le but prévu.
- L'article ne doit pas être utilisé pour remplacer un lit d'enfant.
- Cet article a été conçu pour protéger l'enfant et ne remplace pas le devoir de surveillance adéquat par des adultes.
- L'article n'est pas un jouet. S'assurer que l'enfant ne joue pas avec ou ne s'en sert pas pour grimper ou pour escalader.
- La barrière convient à des hauteurs de matelas de 14 - 25 cm.
- Tous les raccords enfichables des tubes doivent être enclenchés correctement.
- Veiller à ce que la barrière soit bien posée entre le matelas et le sommier et que les pieds soient reliés au sommier avec la bande velcro ci-jointe.
- Ne convient pas à des surfaces supérieures à 60 cm.
- Convient à des enfants de 18 mois à 5 ans.
- Ne convient pas aux lits superposés, lits d'eau, matelas gonflables et lits de camp.
- S'assurer que le lit avec la barrière ne soit pas installé à proximité d'une flamme nue ou de fortes sources de chaleur, p. ex. radiateurs électriques ou poêles à gaz.
- Des objets présentant un risque d'étouffement ou de strangulation, p. ex. ficelles, cordelettes de rideaux etc., ne doivent pas être laissés sur le lit ou sur la barrière.
- Ne jamais utiliser plus d'un matelas en relation avec la barrière.
- Attention ! Afin de prévenir les risques de strangulation, il faut respecter une distance de 25 cm (1561/1562) minimum entre l'extrémité de la tête du lit et l'extrémité de la barrière. La barrière devrait être placée de sorte que le bord extérieur de la barrière se trouve à hauteur des épaules de l'enfant. 1560: 45 - 65 mm!
- Nettoyer les pièces en métal et en plastique uniquement avec un chiffon ou une éponge humides. La partie textile amovible est lavable à 30° C au lavage délicat.

ES Instrucciones de seguridad

- No utilice la barandilla de protección si hay partes dañadas o desgastadas o si faltan piezas. Antes de cada uso hay que comprobar que el artículo esté bien colocado. Controle el estado global, las bisagras abatibles y los dispositivos de bloqueo y asegúrese de que las patas de apoyo están colocadas debajo del colchón en toda su longitud.
- Utilice el artículo únicamente para el fin previsto.
- No está permitido utilizar el artículo como sustituto de cuna.
- Este artículo ha sido desarrollado para proteger a su hijo y no libera a los adultos de la obligación de vigilancia adecuada.
- El artículo no es un juguete. Asegúrese de que su hijo no juega con él ni lo utiliza como escalera o ayuda para escalar.
- La barandilla de protección sirve para colchones con alturas entre 14 y 25 cm.
- Todas las uniones de tubos deben estar bien encajadas.
- Asegúrese de que la barandilla de protección está colocada fijamente entre el colchón y el somier y de que las patas de apoyo están unidas al somier con el cierre de velcro suministrado.
- El artículo no es adecuado para superficies con una altura superior a 60 cm.
- Apto para niños entre 18 meses y 5 años.
- No es adecuado para literas, camas de agua, colchones inchables ni catres.
- Asegúrese de que la cama con la barandilla de protección no esté montada cerca de fuego abierto o fuentes de calor potentes como, por ejemplo, radiadores eléctricos o estufas de gas.
- En la cama o en la barandilla de protección no debe haber objetos que representen un peligro de asfixia o estrangulación, por ejemplo cuerdas o cordones de cortinas.
- No utilice nunca más de un colchón en combinación con la barandilla de protección.
- ¡Atención! Para evitar el peligro de estrangulación, entre el extremo del cabezal de la cama y el extremo de la barandilla de protección debe haber como mínimo una distancia de 25 cm (1561/1562). La barandilla de protección debe colocarse de forma que su canto exterior esté a la altura de los hombros del niño. 1560: 45 - 65 mm!
- Las piezas de metal y plástico deben limpiarse únicamente con una esponja o un paño húmedos. La parte textil extraíble puede lavarse en la lavadora a 30° C con un programa delicado.

PT Instruções de segurança

- Não utilize a barreira de cama, se houver peças danificadas, desgastadas ou em falta. Antes de cada utilização, verifique a correta instalação. Para tal, verifique as condições gerais, as uniões articuladas e os dispositivos de bloqueio e certifique-se de que os pés de apoio estão totalmente por baixo do colchão.
- Utilize o artigo apenas para o fim previsto.
- O artigo não pode ser usado em substituição da cama da criança.
- Este artigo foi desenvolvido para a segurança do seu filho e não substitui o dever de vigilância por parte de adultos.
- O artigo não é um brinquedo. Não permita que o seu filho brinque com o artigo ou que o use para fins distintos do previsto, tais como apoio para trepar ou como escada.
- A barreira de cama é apropriada para alturas de colchão de 14 - 25 cm.
- Todas as ligações de encaixe dos tubos têm de estar corretamente encaixadas.
- Assegure-se de que a barreira de cama está bem fixada entre o colchão e o estrado e que os pés de apoio com o fecho de velcro fornecido estão unidos ao estrado.
- Não apropriado para superfícies de repouso com uma altura superior a 60 cm.
- Apropriado para crianças dos 18 meses aos 5 anos.
- Não apropriado para beliches e camas de água, colchões insufláveis e camas de campanha.
- Certifique-se de que a cama com a barreira não é montada na proximidade de chamas abertas ou fontes de calor intenso como, por exemplo, radiadores elétricos ou fogões a gás.
- Os objetos que constituem perigo de asfixia ou estrangulamento, por exemplo, cordões, cordas de reposteiros/cortinas, etc., não podem ser deixados na cama ou na barreira de cama.
- Nunca utilize mais do que um colchão em conjunto com a barreira de cama.
- Atenção! Para evitar o perigo de estrangulamento tem de existir uma distância mínima de 25 cm (1561/1562) entre a extremidade da cabeceira da cama e a extremidade da barreira de cama. A barreira de cama deve ser instalada de maneira a que o rebordo exterior da barreira de cama fique à altura dos ombros do seu filho. 1560: 45 - 65 mm!
- Limpe as peças metálicas e plásticas apenas com um pano húmido ou uma esponja. O tecido amovível pode ser lavado a 30 °C no programa para roupa delicada.

IT Informazioni di sicurezza

- Non utilizzare la griglia di protezione per letti quando parti di essa sono danneggiate, usurate oppure mancanti. Prima di ogni impiego verificare che il prodotto sia stato applicato correttamente. In quest'occasione controllare le condizioni compressive del prodotto, le articolazioni pieghevoli ed i dispositivi di bloccaggio. Assicurare che i piedi d'appoggio si trovino completamente al di sotto del materasso.
- Impiegare l'articolo esclusivamente per lo scopo previsto.
- L'articolo non può essere impiegato come sostituzione di un letto per bambini.
- Questo prodotto è stato concepito per proteggere i bambini, ma non può sostituire il regolare obbligo di sorveglianza da parte delle persone adulte.
- Questo articolo non è un giocattolo. Assicurarsi che il bambino non giochi con il prodotto e che non lo utilizzi inappropriatamente come aiuto per arrampicarsi oppure come scala.
- La griglia di protezione per letti è idonea per materassi di altezza compresa fra 14 e 25 cm.
- Tutti i collegamenti innestabili dei tubi devono essere regolarmente scattati in posizione.
- Assicurarsi che la griglia di protezione per letti sia saldamente applicata fra il materasso e la rete del letto e che i piedi d'appoggio siano collegati alla rete del letto per mezzo delle chiusure a strappo disponibili.
- Il prodotto non è adatto per piani di coricamento di altezza superiore a 60 cm.
- Idoneo per bambini di età compresa fra 18 mesi e 5 anni.
- Non idoneo per letti a castello, letti ad acqua, materassini gonfiabili e letti da campo.
- Assicurarsi che il letto a cui è stata applicata la griglia di protezione non venga collocato nelle vicinanze di fiamme vive o fonti di calore intenso come, per esempio, irradiator di calore elettrici oppure forni a gas.
- Assicurarsi che nelle vicinanze del letto o della griglia di protezione non vi siano oggetti che possano causare un pericolo di soffocamento o di strangolamento come per esempio lacci o cordoncini di tende, teloni, ecc.
- Non usare mai più di un materasso in collegamento con la griglia di protezione per letti.
- Attenzione! Allo scopo di prevenire il pericolo di strangolamento, fra l'estremità della testa del letto e l'estremità della griglia di protezione deve esserci una distanza di almeno 25 cm (1561/1562). La griglia di protezione per letti deve essere collocata in modo che lo spigolo esterno di essa si trovi all'altezza delle spalle del bambino. 1560: 45 - 65 mm!
- Pulire le parti metalliche e le parti in materiale plastico esclusivamente per mezzo di una spugna o di un panno inumidito. La parte estraibile in materiale tessile può essere lavata in lavatrice a 30° con un programma di lavaggio per capi delicati.

NL Veiligheidsinstructies

- Gebruik het bedbeschermingsrooster niet wanneer delen beschadigd of versleten zijn of ontbreken. Controleer vóór elk gebruik de correcte aanbrenging. Controleer hierbij de complete staat, de klapscharnieren en borginrichtingen en verzeker dat de steunvoeten zich volledig onder de matras bevinden.
- Gebruik het artikel uitsluitend voor het voorziene doel.
- Het artikel mag niet als kinderbeddenset gebruikt worden.
- Dit artikel is ontwikkeld als bescherming voor uw kind en vervangt niet de correcte toezichtplicht door volwassenen.
- Het artikel is geen speelgoed. Verzeker dat uw kind niet ermee speelt of er misbruik van maakt als klimhulp of als ladder.
- Het bedbeschermingsrooster is geschikt voor matrashoogten van 14 - 25 cm.
- Alle steekverbindingen van de buizen moeten correct ingesloten zijn.
- Verzeker dat het bedbeschermingsrooster vast tussen matras en lattenrooster aangebracht is en dat de steunvoeten met de meegeleverde klittenband verbonden zijn.
- Niet geschikt voor ligoppervlakken die hoger zijn dan 60 cm.
- Geschikt voor kinderen van 18 maanden tot 5 jaar.
- Niet geschikt voor etage- en waterbedden, luchtmatrassen en veldbedden.
- Verzeker dat het bed met het bedbeschermingsrooster niet in de buurt van open vuur of sterke hittebronnen, zoals elektrische verwarmingstoestellen of gasovens, opgesteld is.
- Voorwerpen, die een gevaar voor verstikking of wurging vormen, zoals snoeren, gordijn/vitragekoorden etc., mogen niet in het bed of aan het bedbeschermingsrooster gelaten worden.
- Gebruik nooit meer dan één matras in verbinding met het bedbeschermingsrooster.
- Let op! Om wurgingsgevaar te voorkomen moet er tussen het einde van het hoofdeinde van het bed en het einde van het bedbeschermingsrooster een afstand van minstens 25 cm (1561/1562) zijn. Het bedbeschermingsrooster moet zodanig geplaatst worden dat de buitenkant van het bedbeschermingsrooster zich ter hoogte van de schouders van uw kind bevindt. 1560: 45 - 65 mm!
- Reinig de metalen en kunststof delen uitsluitend met een vochtige doek of spons. Het afneembare textieldeel kan bij 30° in het programma voor de fijne was gewassen worden.

DK Sikkerhedshenvisninger

- Sengebeskyttelsesgitteret må ikke bruges, når dele er beskadiget, slidt eller mangler. Kontrollér den forskriftsmæssige placering før hver anvendelse. Kontrollér i denne forbindelse den samlede tilstand, klapleddene og spydanordningerne samt at støttefødderne befinder sig helt under madrassen.
- Artiklen må kun bruges til det tiltænkte formål.
- Artiklen må ikke bruges som erstatning for en barneseng.
- Denne artikel er blevet udviklet for at beskytte barnet og erstatter ikke den forskriftsmæssige opsynspligt ved voksne.
- Artiklen er ikke legetøj. Sørg for, at barnet ikke leger med den eller misbruger den til forkerte formål som f.eks. som klatrehjælp eller stige.
- Sengebeskyttelsesgitteret er egnet til madrashøjder på 14 til 25 cm.
- Rørens stikforbindelser skal alle være sat i hak forskriftsmæssigt.
- Kontrollér, at sengebeskyttelsesgitteret er placeret fast mellem madras og lamelbund og at støttefødderne er forbundet med lamelbunden med den medfølgende velcrolukning.
- Ikke egnet til liggeflader, der er højere end 60 cm.
- Egnet til børn fra 18 måneder til 5 år.
- Ikke egnet til etage- og vandsenge, luftmadrasser og feltsenge.
- Kontrollér, at sengen med sengebeskyttelsesgitteret ikke er opstillet i nærheden af åben ild eller kraftige varmekilder, f.eks. elektriske varmeapparater eller gasovne.
- Genstande, der udgør kvælnings- eller stranguleringsfare, f.eks. snore, forhængs- eller gardinsnore osv., må ikke efterlades i sengen eller ved sengebeskyttelsesgitteret.
- Brug aldrig mere end én madras i forbindelse med sengebeskyttelsesgitteret.
- OBS! For at forbygge stranguleringsfare skal der mellem enden af sengens hoveddel og sengebeskyttelsesgitterets ende være en afstand på mindst 25 cm (1561/1562). Sengebeskyttelsesgitteret bør placeres sådan, at sengebeskyttelsesgitterets ydre kant er på højde med barnets skuldre. 1560: 45 - 65 mm!
- Metal- og plastdele må udelukkende renses med en fugtig klud eller svamp. Den aftagelige tekstildel kan finvaskes ved 30°.

SE Säkerhetsinformation

- Använd inte sängskyddet om delar är skadade eller slitna eller saknas. Kontrollera före varje användning om monteringen utförts korrekt. Kontrollera härvid det allmänna tillståndet, vikleken samt låsanordningarna och säkerställ, att stödfötterna befinner sig komplett under madrassen.
- Använd artikeln endast för avsett ändamål.
- Artikeln får inte användas i stället för en barnsäng.
- Denna artikel har utvecklats för att skydda ditt barn och ersätter inte vederbörlig tillsyn genom vuxna personer.
- Denna artikel är ingen leksak. Se till att ditt barn inte leker med den eller använder den som stöd för att klättra eller som stege.
- Sängskyddet är lämpligt för användning med madrasser med en höjd på 14 - 25 cm.
- Alla rörens insticksanslutningar måste ha klickat fast korrekt.
- Se till att sängskyddet har monterats korrekt mellan madrass och ribbotten och att stödfötterna kopplats ihop med ribbotten med hjälp av medföljande kardborreband.
- Inte lämpligt för bäddtyor, som är högre än 60 cm.
- Lämpligt för barn mellan 18 månader till 5 år.
- Inte lämpligt för vånings- och vattensängar, luftmadrasser och tältängar.
- Förvissa dig om, att sängen med sängskyddet inte har placerats i närheten av öppen eld eller starka värmekällor, t.ex. elektriska värmeradiatorer eller gasugnar.
- Föremål, som kan utgöra en risk för kvävning eller strypning, t.ex. snören, snoddar till draperier eller gardiner osv., får inte finnas i sängen eller vid sängskyddet.
- Använd aldrig mer än en madrass tillsammans med sängskyddet.
- OBS! För att förbygga stryprisk, måste det alltid finnas ett avstånd på minst 25 cm (1561/1562) mellan sängens huvudända och slutet på sängskyddet. Sängskyddet bör placeras så att dess yttre kant befinner sig på samma höjd som ditt barns axlar. 1560: 45 - 65 mm!
- Rengör komponenterna av metall och plast endast med en fuktig duk eller en svamp. Den löstagbara tygdelen kan maskintvättas 30° C (skonsamt tvättprogram).

FI Turvaohjeet

- Älä käytä sängyn turvalaitaa, jos siinä on vaurioituneita tai kuluneita osia tai siitä puuttuu osia. Tarkista ennen jokaista käyttökertaa, että turvalaita on asennettu asianmukaisesti. Tarkista turvalaidan yleinen tila, tahtuvat liitokset sekä lukitusmekanismi jävarmista, että tukijalat ovat kokonaan patjan alla.
- Käytä tuotetta vain sen varsinaiseen tarkoitukseen.
- Tuotetta ei saa käyttää lastensängyn korvikkeena.
- Tämä tuote on kehitetty lapsen suojaamista varten. Se ei korvaa vanhempien asianmukaista valvontavelvollisuutta.
- Tämä tuote ei ole leikkikalua. Varmista, ettei lapsi leiki sillä eikä käytä sitä kiipeilyyn tai tikkaina.
- Turvalaita soveltuu 14–25 cm:n paksuisille patjoille.
- Putkien kaikkien liitosten on oltava asianmukaisesti lukittuneina paikoilleen.
- Varmista, että turvalaita on kiinnitetty kunnolla patjan ja sälelohjan väliin ja että tukijalat on kiinnitetty sälelohjaan tuotteen mukana tulevan tarrakiinnityksen avulla.
- Ei sovellu yli 60 cm:n korkuisille lepotasoille.
- Sopii lapsille, jotka ovat iältään 18 kk – 5 vuotta.
- Ei sovellu käytettäväksi kerros- ja vesisängyissä, telttavuoteissa eikä ilmapatjojen kanssa.
- Varmista, että sänky ja turvalaita eivät ole avoimen tulen tai voimakkaiden lämmönlähteiden, esim. sähkökamiinan tai kaasuuunin, läheisyydessä.
- Sänkyn tai turvalaidalle ei saa jättää esineitä, jotka voivat aiheuttaa tukehtumis- tai kuristumisvaaran, esim. nyörejä ja verhojen nauhoja.
- Älä koskaan käytä useampaa kuin yhtä patjaa käyttäessäsi turvalaitaa.
- Varoitus! Kuristumisvaaran välttämiseksi sängyn pääpuolen päädyn väliin on jäätävä vähintään 25 cm:n (1561/1562) väli. Sängyn turvalaita tallasi sijoittaa siten, että turvalaidan ulkoreuna on lapsen hartioiden korkeudella. 1560: 45 - 65 mm!
- Puhdista metalli- ja muoviosat vain kostealla liinalla tai sienellä. Irrotettavan tekstiiliosan voi pestä 30° C:ssa hienopesuohjelmalla.

NO Sikkerhetsanvisninger

- Du bruker ikke beskyttelsesgitteret for sengen når deler er skadd, utslette eller mangler. Du kontrollerer den forskriftsmessige installeringen før hver bruk. Når du gjør dette, kontrollerer du samtidig tilstanden til hele gitteret, leddene som klappes sammen samt sperreinnetningene og vær sikker på at støtteføttene befinner seg fullstendig under madrassen.
- Du bruker artikkelen kun for det formålet den er bestemt for.
- Det er ikke tillatt at artikkelen blir brukt som barnesengerstatning.
- Denne artikkel er utviklet for å beskytte ditt barn og kompenserer ikke den forskriftsmessige oppsynsplikten som de voksne har.
- Artikkelen er ikke noe leketøy. Vær sikker på at barnet ikke leker med det eller bruker det som klatrehjelp eller stige.
- Beskyttelsesgitteret for sengen er egnet for madrasser som har en høyde på 14 - 25 cm.
- Alle pluggforbindelser for rørene må være innrasket forskriftsmessig.
- Du skal passe på at beskyttelsesgitteret for sengen er sikkert anbrakt mellom madrassen og risten og støtteføttene er forbundet med risten med hjelp av borrelåsene som følger med beskyttelsesgitteret.
- Ikke egnet for liggeflater som er høyere enn 60 cm.
- Egnet for barn fra 18 måneder til 5 år.
- Ikke egnet for køyer og vannsenger, luftmadrasser og feltsenger.
- Du skal overbevise deg om at sengen med beskyttelsesgitteret ikke er stilt opp i nærheten av åpen ild eller sterke varmekilder, f.eks. elektriske varmovner eller gassovner.
- Det er ikke tillatt at gjenstander som utgjør en fare for at noen kan bli strangulert eller kvalt, f.eks. snorer, forheng-/gardinkordeler osv., ikke er i sengen eller på beskyttelsesgitteret for sengen.
- Du bruker aldri mer enn en madrass i sengen i forbindelse med beskyttelsesgitteret for sengen.
- Gi akt! For å forhindre strangulasjonsfare, må det mellom enden av hodetdelen på sengen og enden på beskyttelsesgitteret for sengen være en avstand på minst 25 cm (1561/1562). Beskyttelsesgitteret for sengen skulle bli plassert slik at den ytre kanten til beskyttelsesgitteret for sengen befinner seg på høyde med skuldrene til ditt barn. 1560: 45 - 65 mm!
- Du rengjør metall- og kunststoffdelene utelukkende med en fuktig klut eller svamp. Tekstildelen som kan bli tatt av, kan vaskes med lavhastighet på 30 °C i vaskemaskinen.

PL Wskazówki bezpieczeństwa

- Nie używać zabezpieczenia do łóżeczka, jeżeli jego poszczególne elementy są uszkodzone lub zużyte, albo danych elementów brakuje. Przed każdym użyciem zabezpieczenia sprawdzić jego prawidłowe zamocowanie. W tym celu należy skontrolować stan całego zabezpieczenia, składanych elementów konstrukcyjnych oraz blokujących oraz zapewnić warunki takie, że stopy podparcia zabezpieczenia znajdują się całkowicie pod materacem.
- Artykuł ten należy używać tylko zgodnie z jego przeznaczeniem.
- Artykułu tego nie należy używać jako zamiennika łóżeczka dziecięcego.
- Artykuł ten został zaprojektowany w celu ochrony Państwa dziecka, ale nie może on zastąpić należytego nadzoru ze strony osób dorosłych.
- Artykuł ten nie jest zabawką. Należy zapewnić warunki takie, aby Państwa dziecko nie bawiło się tym zabezpieczeniem, ani nie używało go jako pomocy do wspinania się lub jako drabiny, co jest niezgodne z przeznaczeniem tego artykułu.
- To zabezpieczenie do łóżeczka jest przeznaczone do materacy o wysokości 14-25cm.
- Wszystkie połączenia wykowe rurek zabezpieczenia muszą być prawidłowo wetknięte i zablokowane.
- Zwrócić uwagę na to, aby zabezpieczenie do łóżeczka było mocno zamocowane między materacem a stelażem łóżeczka, a stopy podparcia zabezpieczenia były połączone dołączonym do produktu zapięciem na rzep ze stelażem łóżeczka.
- Produkt ten nie nadaje się do stosowania dla powierzchni do leżenia, które są wyższe niż 60cm.
- Produkt można używać do zabezpieczenia dzieci w wieku od 18 miesięcy do 5 lat.
- Produkt ten nie nadaje się do łóżek piętrowych ani do łóżek wodnych, materacy dmuchanych oraz łóżek polowych.
- Należy upewnić się, że łóżeczko wraz z jego zabezpieczeniem nie będzie stało w pobliżu źródeł otwartego ognia lub silnych źródeł emitujących wysoką temperaturę, na przykład grzejników elektrycznych lub piecyków gazowych.
- W łóżeczku lub na jego zabezpieczeniu nie wolno zostawiać przedmiotów, które powodowałyby ryzyko uduszenia lub powieszenia się dziecka, na przykład przewody, sznurki zasłon/firan itp..
- Stosując to zabezpieczenie do łóżeczka nie należy nigdy używać więcej niż jednego materaca.
- Uwaga! Aby zapobiec niebezpieczeństwu powieszenia się dziecka, między końcem części łóżeczka, gdzie znajduje się główka dziecka, a końcem zabezpieczenia do łóżeczka, musi być zachowany odstęp minimum 25 cm (1561/1562). Zabezpieczenie powinno być tak umiejscowione, aby krawędź zewnętrzna tego zabezpieczenia znajdowała się na wysokości ramion Państwa dziecka. 1560: 45 - 65 mm!
- Do czyszczenia elementów metalowych oraz wykonanych z tworzyw sztucznych używać wyłącznie lekko zwilżonej szmatki lub gąbki. Część tekstylną, którą można ściągnąć, można prać w trybie prania delikatnego przy 30°C.

CZ Bezpečnostní pokyny

- Bezpečnostní zábranu na postel nepoužívejte, pokud jsou některé její části poškozené, opotřebené nebo chybí. Před každým použitím zkontrolujte, že je řádně namontovaná. Zkontrolujte přítom celkový stav, sklápěcí klouby a jističí mechanismus a zajistěte, aby byly opěrné nožky umístěny v celé délce pod matrací.
- Výrobek používejte pouze k určenému účelu.
- Výrobek nelze využívat jako náhradu za dětskou postýlku.
- Tento výrobek byl vyvinut za účelem ochrany vašeho dítěte a nezprošťuje od povinnosti řádného dohledu dospělé osoby.
- Výrobek není hračka. Zajistěte, aby si s ním vaše dítě nehrálo, nelozilo na něj ani jej nepoužívalo jako žebřík.
- Bezpečnostní zábrana na postel je vhodná pro matrace s výškou 14 - 25 cm.
- Všechny zástrčné trubkové spoje do sebe musí řádně zapadnout.
- Dbejte na to, aby byla bezpečnostní zábrana na postel pevně připevněná mezi matrací a postelovým roštem a opěrné nožky byly spojeny s roštem pomocí přiloženého suchého zipu.
- Zábrana není vhodná pro lůžka vyšší než 60 cm.
- Vhodná pro děti od 18 měsíců do 5 let.
- Není vhodná pro použití na palandách a vodních postelích, nafukovacích matracích a skládacích postelích.
- Ubezpečte se, že jste postel s bezpečnostní zábranou neumístili do blízkosti nekrytého ohně nebo zdrojů intenzivního tepla, např. elektrického teplometu nebo plynových kamen.
- Neodkládejte na postel nebo na bezpečnostní zábranu předměty, které by mohly způsobit udušení nebo uškrcení dítěte, např. provazy, šňůry od závěsů/záclon apod.
- Pokud používáte bezpečnostní zábranu, nikdy do postele nedávejte více než jednu matraci.
- Upozornění! Mezi čelem postele a bezpečnostní zábranou je třeba zachovat odstup minimálně 25 cm (1561/1562). Bezpečnostní zábranu na postel byste měli umístit tak, aby vnější hrana zábrany byla ve výši ramen dítěte. 1560: 45 - 65 mm!
- Kovové a plastové díly čistěte pouze vlhkým hadříkem nebo houbou. Textilní část lze sundat a prát v programu na jemné prádlo při 30 ° C.

HU Biztonsági előírások

- Ne használja az ágyvédő rácsot, ha egyes részei megrongálódtak, vagy elhasználódtak, illetve hiányoznak. A napi használat előtt vizsgálja át, hogy előírászerűen van-e elhelyezve. Ilyenkor ellenőrizze az általános állapotát, az összecsukható csuklókat, valamint a záró elemeket, és győződjék meg arról, hogy a támasztólábak teljesen a matrac alatt vannak-e.
- Csak arra a célra használja a terméket, amelyre szántuk.
- Gyermekek helyett nem használható.
- A termék, amelyet gyermekének védelmére fejlesztettük ki, nem mentesíti a felnőttet a szükséges gyermekfelügyelet ellátásának kötelezettsége alól.
- A termék nem játékszer. Ügyeljen arra, hogy a gyermek ne játsszon vele, vagy ne használja a szándékoltól eltérő célra, például mászó segédesszökökzent, vagy létraként.
- Az ágyvédő rács 14 – 25 cm magas matracokhoz készült.
- Használatra feltételezi, hogy az összedugható csőkötések előírászerűen rögzítve vannak.
- Ügyeljen arra, hogy az ágyvédő rács szorosan a matrac és a lércsőzathoz közé legyen behelyezve, és hogy a támasztólábak a mellékelt tépőzár segítségével össze legyenek kötve a lércsőzattal.
- 60 cm-nél magasabb fekvőhelyen nem használható.
- 18 hónap és 5 év közötti gyermekek részére készült.
- Emeletes ágyon és vízágyon, felfújható matracon és tábori ágyon nem használható.
- Bizonyosodjék meg arról, hogy az ágyvédő ráccsal ellátott ágy nincs nyílt láng vagy erős hőforrás, pl. elektromos hősugárzó vagy gázkályha közelében.
- Az ágyban vagy az ágyvédő rácsra nem szabad olyan tárgyakat hagyni, amelyek fulladás vagy fojtás veszélyével fenyegetnek, mint például zsinórokat, függönyfeszítő zsinórokat stb.
- Egyénél több matrac esetén ne használja az ágyvédő rácsot.
- Figyelem! A fojtásveszélyt megelőzendő, hagyjon legalább 25 cm (1561/1562) -es távolságot az ágy fej felőli vége és az ágyvédő rács vége között. Célszerű úgy elhelyezni az ágyvédő rácsot, hogy az ágyvédő rács külső széle a gyermek vállmagasságában legyen. 1560: 45 - 65 mm!
- Kizárólag nedves kendővel vagy szivaccsal tisztítsa a fém- és műanyag részeket. A lehúzható textildarab 30° C-on, kímélő programmal mosható.

HR Sigurnosne upute

- Zaštittnu rešetku za krevet nemojte koristiti, ako su dijelovi oštećeni ili ishabani ili ako nedostaju. Prije svakog korištenja provjerite ispravnu montažu. Pri tome pregledajte ukupno stanje, sklopive zglobove i blokirne naprave i uvjerite se, da se potporne noge u potpunosti nalaze ispod madraca.
- Artikl koristite samo u svrhe, u koje je namijenjen.
- Artikl se ne smije koristiti kao zamjena za dječji krevet.
- Ovaj artikl je razvijen za zaštitu Vašeg djeteta i ne zamjenjuje urednu obvezu nadzora od strane odrasle osobe.
- Artikl nije igračka. Osigurajte, da se Vaše dijete sa njime ne igra i da ga ne koristi kao pomoć za penjanje ili ljestve.
- Zaštitna rešetka za krevet je prikladna za matrace visine 14-25 cm.
- Svi utični spojevi cijevi moraju biti uredno uklopljeni.
- Pazite na to, da su zaštitne rešetke za krevet čvrsto postavljene između madraca i podnice i da su potporne noge sa priloženim zatvaračem sa čičkom spojene sa podnicom.
- Nije prikladno za ležaljke, koje su više od 60 cm.
- Prikladno za djecu od 18 mjeseci do 5 godina.
- Nije prikladno za krevete na kat i vodene krevete, zračne matrace i poljske krevete.
- Uvjerite se, da krevet sa zaštitnom rešetkom nije postavljen u blizini otvorenog plamena ili jakih izvora vrućine, npr. električnih grijalica ili plinskih peći.
- Predmeti, koji predstavljaju opasnost od gušenja ili davljenja, npr. užd, špage za zastore/zavjese itd, ne smiju se ostavljati u krevetu ili na zaštitnoj rešetki.
- Zaštitnu rešetku nikada nemojte koristiti sa više od jednog madraca.
- Pozor! Kako biste izbjegli opasnost od davljenja, između završetka uzglavlja kreveta i završetka zaštitne rešetke mora biti razmak od najmanje 25 cm (1561/1562). Zaštitnu rešetku za krevet postavite tako, da se vanjski rub zaštitne rešetke nalazi na visini ramena Vašeg djeteta. 1560: 45 - 65 mm!
- Metalne i plastične dijelove isključivo očistite sa vlažnom krpom ili spužvom. Tekstilni dio, koji se može skinuti, može se prati na 30° C u programu za pranje finog rublja.

RO Indicații de securitate

- Nu utilizați grătarul de protecție a patului dacă sunt deteriorate sau uzate unele piese sau dacă lipsesc piese. Verificați înainte de fiecare utilizare montarea regulamentară. Controlați în acest caz starea completă, articulațiile rabatabile precum și dispozitivele de blocare și asigurați-vă că picioarele de susținere se află complet sub saltea.
- Utilizați articolul numai în scopul prevăzut.
- Articolul nu are voie să fie utilizat ca înlocuitor de pat pentru copii.
- Acest articol a fost conceput pentru protecția copilului dumneavoastră și nu înlocuiește obligația de supraveghere regulamentară de către adulți.
- Articolul nu este o jucărie. Asigurați că copilul dumneavoastră nu se joacă cu acesta sau îl folosește în alt scop, și anume ca sprijin la cățărut sau scară.
- Grătarul de protecție a patului este adecvat pentru saltele cu înălțimi de 14 - 25 cm.
- Toate îmbinările tip ștecher ale țevilor trebuie să fie cuplate regulamentar.
- Aveți în vedere ca grătarul de protecție a patului să fie montat fix între saltea și grilajul cu șipci al patului și picioarele de susținere cu dispozitivul de închidere tip scai sunt îmbinate cu grilajul cu șipci al patului.
- Nu este adecvat pentru suprafețe de dormit mai înalte de 60 cm.
- Adecvat pentru copii de la 18 luni până la 5 ani.
- Nu este adecvat pentru paturi supraetajate și cu apă, saltele pneumatice și paturi de campanie.
- Asigurați-vă că patul cu grătarul de protecție a patului nu este amplasat în apropiere de foc deschis sau surse puternice de căldură, de ex. radiatoare electrice sau sobe pe gaz.
- Obiectele, care reprezintă un pericol pentru sufocare sau strangulare, de ex. șnururi, cordoane de draperii/perdele etc., nu au voie să fie lăsate în pat sau la grătarul de protecție a patului.
- Nu utilizați niciodată mai mult de o saltea în combinație cu grătarul de protecție a patului.
- Atenție! Pentru a preveni pericolul de strangulare, trebuie să existe o distanță de cel puțin 25 cm (1561/1562) între capătul părții pentru cap, a patului și capătul grătarului de protecție a patului. Grătarul de protecție a patului trebuie să fie amplasat în așa fel încât marginea exterioară a grătarului de protecție a patului să se afle la înălțimea umerilor copilului dumneavoastră. 1560: 45 - 65 mm!
- Curățați piesele din material plastic și din metal numai cu o lavetă sau burete umezit. Partea textilă detașabilă este lavabilă la 30°C în program de spălat delicat.

RS Sigurnosne upute

- Zaštitnu rešetku za krevet nemojte da koristite, ako su delovi oštećeni ili istrošeni ili ako delovi nedostaju. Pre svakog korišćenja kontrolišite ispravnu montažu. Kontrolišite i celo stanje, sklopive zglobove i blokime naprave i uverite se, da se potporne noge u celosti nalaze ispod duška.
- Artikal koristite samo u svrhe, u koje je namenjen.
- Artikal ne sme da se koristi kao zamena za dečji krevet.
- Ovaj artikal je razvijen za zaštitu Vašeg deteta i ne zamenjuje urednu dužnost nadzora od strane odrasle osobe.
- Artikal nije igračka. Osigurajte, da se Vaše dete sa njime ne igra i da ga ne koristi kao pomoć za penjanje ili merdevine.
- Zaštitna rešetka za krevet je prikladna za duške visine 14-25 cm.
- Svi utični spojevi cevi moraju biti uredno uklopljeni.
- Pazite na to, da su zaštitne rešetke za krevet čvrsto postavljene između duška i podnice i da su potporne noge sa priloženim zatvaračem sa čičkom spojene sa podnicom.
- Ne odgovara ležajeve, koji su viši od 60 cm.
- Prikladno za decu od 18 meseci do 5 godina.
- Nije prikladno za krevete na kat i vodene krevete, duške za puhanje i poljske krevete.
- Uverite se, da krevet sa zaštitnom rešetkom nije postavljen u blizini otvorenog plamena ili jakih izvora vrućine, npr. električnih grijalica ili plinskih peći.
- Predmeti, koji predstavljaju opasnost od gušenja ili davljenja, npr. užad, špage za zastore/zavese itd, ne smeju da se ostavljaju u krevetu ili na zaštitnoj rešetki.
- Zaštitnu rešetku nikada nemojte da koristite sa više od jednog duška.
- Pozor! Kako biste izbegli opasnost od davljenja, između završetka uzglavlja kreveta i završetka zaštitne rešetke mora da bude razmak od najmanje 25 cm (1561/1562).
- Zaštitnu rešetku za krevet postavite tako, da se vanjski rub zaštitne rešetke nalazi na visini ramena Vašeg deteta. 1560: 45 - 65 mm!
- Metalne i plastične delove isključivo očistite sa vlažnom krpom ili spužvom. Tekstilni deo, koji se može skinuti, može se prati na 30° C u programu za pranje fine robe.

SK Bezpečnostné upozornenia

- Ochrannú mriežku na posteľ nepoužívajte, ak sú jej diely poškodené alebo opotrebované, alebo ak niektoré časti chýbajú. Pred každým použitím skontrolujte, či je riadne upevnená. Pritom skontrolujte celkový stav, sklápacie kľby ako aj blokovacie zariadenia a zabezpečte, aby sa oporné nohy nachádzali kompletne pod matracom.
- Výrobok používajte iba na stanovený účel.
- Výrobok sa nesmie používať ako náhrada za detskú posteľku.
- Tento výrobok bol vyvinutý na ochranu vášho dieťaťa a nenahrádza povinnosť dospelých dohliadať na dieťa.
- Výrobok nie je hračka. Zabezpečte, aby sa vaše dieťa s ním nehralo alebo ho nepoužívalo ako pomôcku pri šplhaní alebo ako rebrík.
- Ochranná mriežka na posteľ je určená pre matrace s výškou 14 - 25 cm.
- Všetky zásuvné spoje rúrok musia byť riadne zasunuté.
- Dbajte na to, aby bola ochranná mriežka pevne uchytená medzi matracom a lamelovým roštom a aby boli oporné nôžky pomocou priloženého suchého zipsu spojené s lamelovým roštom.
- Nevhodné pre plochy na ležanie, ktoré sú vyššie ako 60 cm.
- Vhodné pre deti od 18 mesiacov do 5 rokov.
- Nevhodné pre poschodové a vodné posteľe, nafukovacie matrace a skladacie posteľe.
- Presvedčte sa, či sa posteľ s ochrannou mriežkou nenachádza v blízkosti otvoreného okna alebo silných zdrojov tepla, napr. elektrických ohrievačov alebo plynových peći.
- Predmety, ktoré by mohli spôsobiť nebezpečenstvo zadusenía alebo obesenía, napr. šnúry, šnúrký zo závesov alebo záclon atď., nesmú byť ponechané v posteli alebo na ochranné mriežke.
- V spojení s ochrannou mriežkou nikdy nepoužívajte viac ako jeden matrac.
- Pozor! Aby sa predišlo nebezpečenstvu obesenía, musí byť medzi koncom hlavovej časti posteľe a koncom ochranné mriežky minimálna vzdialenosť 25 cm (1561/1562). Ochranná mriežka by sa mala umiestniť tak, aby sa vonkajšia hrana ochranné mriežky nachádzala vo výške pliec vášho dieťaťa. 1560: 45 - 65 mm!
- Kovové a plastové časti čistíte výlučne vlhkou handrou alebo hubkou. Odnímateľnú textilnú časť je možné prať pri 30° C na programe pre chúlóstivé textilie.

SI Varnostna navodila

- Ne uporabljajte zaščitne ograje za posteljico, če so deli poškodovani, obrabljeni ali če kateri del manjka. Pred vsako uporabo preverite, ali je ograja pravilno pritrjena. Pri tem preverite celotno stanje, tako zgbne člene kot tudi mehanizme za zapiranje, in se prepričajte, da so podporne noge pod vzmetnico.
- Izdelek uporabite le za predviden namen.
- Izdelka ne uporabljajte namesto otroške postelje.
- Izdelek je bil zasnovan kot zaščita za vašega otroka in ne zato, da vam na otroka tedaj ni treba paziti.
- Izdelek ni igračka. Prepričajte se, da se otrok z izdelkom ne igra ali ga nenamensko uporablja kot pomoč pri plezanju ali kot lestev.
- Zaščitna ograja za posteljico je primerna za vzmetnice z višino med 14–25 cm.
- Vsi spoji v ceveh morajo biti primerno zaskočeni.
- Pazite, da je zaščitna ograja trdno pritrjena med vzmetnico in rešetko iz letev in da so podporne noge povezane z rešetko iz letev s sprijemalnim zapiralom.
- Ni primerno za ležalne površine, višje od 60 cm.
- Primerno za otroke od 18 mesecev do 5 let.
- Ni primerno za pograde, zračne blazine in poljske postelje.
- Prepričajte se, da posteljica z zaščitno ograjo ne stoji v bližini odprtega ognja ali močnih virov toplote, npr. infra ali plinskih peći.
- V posteljici ali v bližini zaščitne ograje za posteljico ne puščajte predmetov, s katerimi se lahko otrok zaduši ali zadavi, npr. vezalk ali trakov in vrvic za zavese.
- Zaščitno ograjo za posteljico uporabljajte samo z eno vzmetnico hkrati.
- Pozor! Med robom vzglavnega dela postelje in koncem zaščitne ograje mora biti vsaj 25-centimetrska (1561/1562) razdalja, da se otrok ne more zadaviti. Zaščitno ograjo za posteljo namestite tako, da je zunanji rob zaščitne ograje v višini otrokovih ramen. 1560: 45 - 65 mm!
- Kovinske in plastične dele čistite izključno z vlažno krpo ali z gobo. Snemljiva prevleka iz blaga se lahko pere pri temperaturi 30° C.

TR Güvenlik uyarıları

- Koruyucu yatak bariyerlerini, parçaları hasarlı veya aşınmış ya da eksik durumdayken kullanmayınız. Her kullanımdan önce düzgün takılıp takılmadığını kontrol ediniz. Genel vaziyeti, katlama menteşelerini ve de kilitleme düzeneğini kontrol ediniz, destek ayaklarının, tümüyle döşeğin altında yer aldığından emin olunuz.
- Ürünü sadece öngörülen amaç için kullanınız.
- Ürün, çocuk yatak takımı olarak kullanılamaz.
- Bu ürün, çocuğunuzun güvenliği için geliştirilmiştir ve yetişkinlerin usule uygun gözetim yükümlülüğünü ortadan kaldırmaz.
- Ürün bir oyuncak değildir. Çocuğunuzun bu ürünle oynamaması için veya onu tirmanma için yardımcı araç veya merdiven olarak farklı bir şekilde kullanmaması için gerekli tedbirleri alınız.
- Koruyucu yatak bariyeri, 14-25 cm yüksekliğindeki döşekler için uygundur.
- Boruların tüm geçme bağlantıları düzgün olarak yerine takılmış olmalıdır.
- Koruyucu yatak bariyerinin, döşek ve lata kafesinin arasına sabitletmesinin ve destek ayakların birlikte teslim edilen cırt band ile lata kafesine bağlanmasına dikkat ediniz.
- 60 cm'den daha yüksek yatak yüzeyleri için elverişli değildir.
- 18 aylık ila 5 yaş arası çocuklar için uygundur.
- Ranzalar ve su yatakları, havalı döşekler ve portatif yataklar için uygun değildir.
- Koruyucu yatak bariyerli yatağın, örn. elektrikli ısıtıcı veya gaz sobaları gibi açık alev kaynakları veya güçlü ısı kaynakları yakınında bulunmaması için gerekli tedbirleri alınız.
- Boğulma gibi tehlikeler oluşturan nesnelere, örn. ip, perde / perde kordonu vs. yatak içinde veya koruyucu yatak bariyeri üzerinde bırakılmamalıdır.
- Koruyucu yatak bariyeri ile bağlantılı olarak hiçbir zaman birden fazla döşek kullanmayınız.
- Dikkat! Boğulma tehlikesini önlemek için, yatağın başlık sonu ile koruyucu yatak bariyer sonu arasında en az 25 cm (1561/1562) mesafe bırakılmalıdır. Koruyucu yatak bariyeri, koruyucu yatak bariyerinin dış kenarı çocuğun omuz seviyesine gelecek şekilde konumlandırılmalıdır. 1560: 45 - 65 mm!
- Metal ve plastik parçaları yalnızca nemli bez veya sünger ile temizleyiniz. Çıkarılabilen dokuma parçası 30° C'de sentetik yıkama programında yıkanabilir.

GR Υποδείξεις ασφαλείας

- Μη χρησιμοποιείτε το προστατευτικό κιγκλίδωμα κρεβατιού, όταν έχουν βλάβη ή φθορά ή απουσιάζουν εξαρτήματα. Πριν από κάθε χρήση ελέγχετε αν είναι κανονικά προσαρμοσμένο. Ταυτόχρονα, ελέγχετε τη γενική κατάσταση, τους πτυσσόμενους βραχίονες, καθώς επίσης τους μηχανισμούς ασφάλισης και σιγουρευτείτε ότι τα στηρίγματα βρίσκονται εξ ολοκλήρου κάτω από το στρώμα.
- Χρησιμοποιείτε το προϊόν μόνο για το σκοπό που έχει προβλεφθεί.
- Το προϊόν δεν επιτρέπεται να χρησιμοποιείται ως εφεδρικό παιδικό κρεβάτι.
- Αυτό το προϊόν έχει εξελιχθεί για την προστασία του παιδιού σας και δεν αντικαθιστά τη νόμιμη υποχρέωση εποπτείας των ενηλίκων.
- Το προϊόν δεν είναι παιχνίδι. Σιγουρευτείτε ότι το παιδί σας δεν παίζει με αυτό ή μεταβάλλει τη χρήση του και το χρησιμοποιεί ως βοήθημα αναρρίχησης ή σκάλα.
- Το προστατευτικό κιγκλίδωμα κρεβατιού είναι κατάλληλο για στρώματα ύψους 14 - 25 εκατ.
- Όλες οι βυσματικές συνδέσεις των σωλήνων πρέπει να εμπλέκονται κανονικά.
- Προσέξτε, ώστε να τοποθετείται το προστατευτικό κιγκλίδωμα κρεβατιού σταθερά μεταξύ στρώματος και πλαισίου σανίδων και να συνδέονται τα στηρίγματα με το πλαίσιο σανίδων μέσω του εσωκλειστών λουριών αυτοπρόσφυσης.
- Κατάλληλο για επιφάνειες κρεβατιών που υπερβαίνουν τα 60 εκατ.
- Κατάλληλο για παιδιά 18 μηνών έως 5 ετών.
- Κατάλληλο για πολυώροφα κρεβάτια, κρεβάτια με υδατόστρωμα, φουσκωτά στρώματα και ράντζα.
- Να βεβαιώνετε ότι δεν έχει τοποθετηθεί το κρεβάτι με το προστατευτικό κιγκλίδωμα κοντά σε ανοιχτή εστία φωτιάς ή ισχυρή πηγή θέρμανσης, π.χ. ηλεκτρικό θερμαντικό σώμα υπέρυθρου ή κλίβανο αερίου.
- Αντικείμενα που εκθέτουν σε κίνδυνο ασφυξίας ή στραγγαλισμού, π.χ. σπάγκοι, κορδόνια αυλαίων/κουρτινών κτλ., δεν επιτρέπεται να εγκαταλείπονται πάνω στο κρεβάτι ή το προστατευτικό κιγκλίδωμα κρεβατιού.
- Μη χρησιμοποιείτε ποτέ περισσότερα από ένα στρώμα σε συνδυασμό με το προστατευτικό κιγκλίδωμα κρεβατιού.
- Προσοχή! Για να αποτρέπεται ο κίνδυνος στραγγαλισμού, μεταξύ του άκρου της κεφαλής του κρεβατιού και του άκρου του προστατευτικού κιγκλιδώματος κρεβατιού πρέπει να υπάρχει μια απόσταση τουλάχιστον 25 εκατ. (1561/1562). Το προστατευτικό κιγκλίδωμα κρεβατιού πρέπει να τοποθετείται έτσι, ώστε να βρίσκεται η επάνω άκρη του προστατευτικού κιγκλιδώματος κρεβατιού στο ύψος του ώμου του παιδιού σας. 1560: 45 - 65 mm!
- Καθαρίζετε τα μεταλλικά και πλαστικά εξαρτήματα μόνο με ένα υγρό πανί ή σφουγγάρι. Το αφαιρετό υφασμάτινο τμήμα πλένεται στο πρόγραμμα πλυντηρίου για ευαίσθητα ρούχα στους 30° C.

RU Информация по технике безопасности

- Не используйте защитный бортик, если отдельные его части повреждены, сильно изношены или утеряны. Перед каждым использованием проверяйте правильность установки и крепления бортика. Для этого проконтролируйте общее состояние бортика, шарниры, а также стопорные механизмы и убедитесь, что опорные ноги полностью задвинуты под матрас.
- Используйте изделие только в соответствии с его назначением.
- Изделие нельзя использовать в качестве замены детской кровати.
- Данное изделие создано для защиты Вашего ребёнка и не снимает с взрослых возложенную на них обязанность по надзору за детьми.
- Изделие не является игрушкой. Убедитесь в том, что Ваш ребёнок не играет с ним и не использует его в качестве приспособления для подъёма или лестницы.
- Защитный бортик пригоден для матрасов высотой 14 - 25 см.
- Все быстроразъёмные соединения трубок должны быть зафиксированы соответствующим образом.
- Следите за тем, чтобы защитный бортик был надёжно установлен между матрасом и реечным дном кровати, а опорные ноги были связаны с реечным дном прилагаемой застёжкой на липучках.
- Не пригоден для поверхностей, используемых в качестве кроватей с высотой свыше 60 см.
- Пригоден для детей в возрасте от 18 месяцев до 5 лет.
- Не пригоден для многоярусных кроватей и кроватей с матрасом, наполняемым водой, надувных матрасов и раскладных кроватей.
- Убедитесь в том, что кровать с установленным защитным бортиком не находится вблизи открытого огня или сильного теплового источника, например, электрокаминов или газовых печей.
- Предметы, представляющие опасность удушья или удушения, например, верёвки, плетёные шнуры от занавесок или гардин и прочих предметов, нельзя оставлять в кровати или на защитном бортике.
- Никогда не используйте более одного матраса с одним защитным бортиком.
- Внимание! Для предотвращения опасности удушения, между концом головной части кровати и концом защитного бортика должно быть расстояние минимум 25 см (1561/1562). Защитный бортик должен быть установлен таким образом, чтобы его внешний край находился на высоте плечей Вашего ребёнка. 1560: 45 - 65 мм!
- Проводите очистку металлических и пластмассовых деталей только влажным платком или губкой. Снимаемое ограждение из текстиля можно стирать в щадящем режиме при температуре 30° C.